

外形寸法図

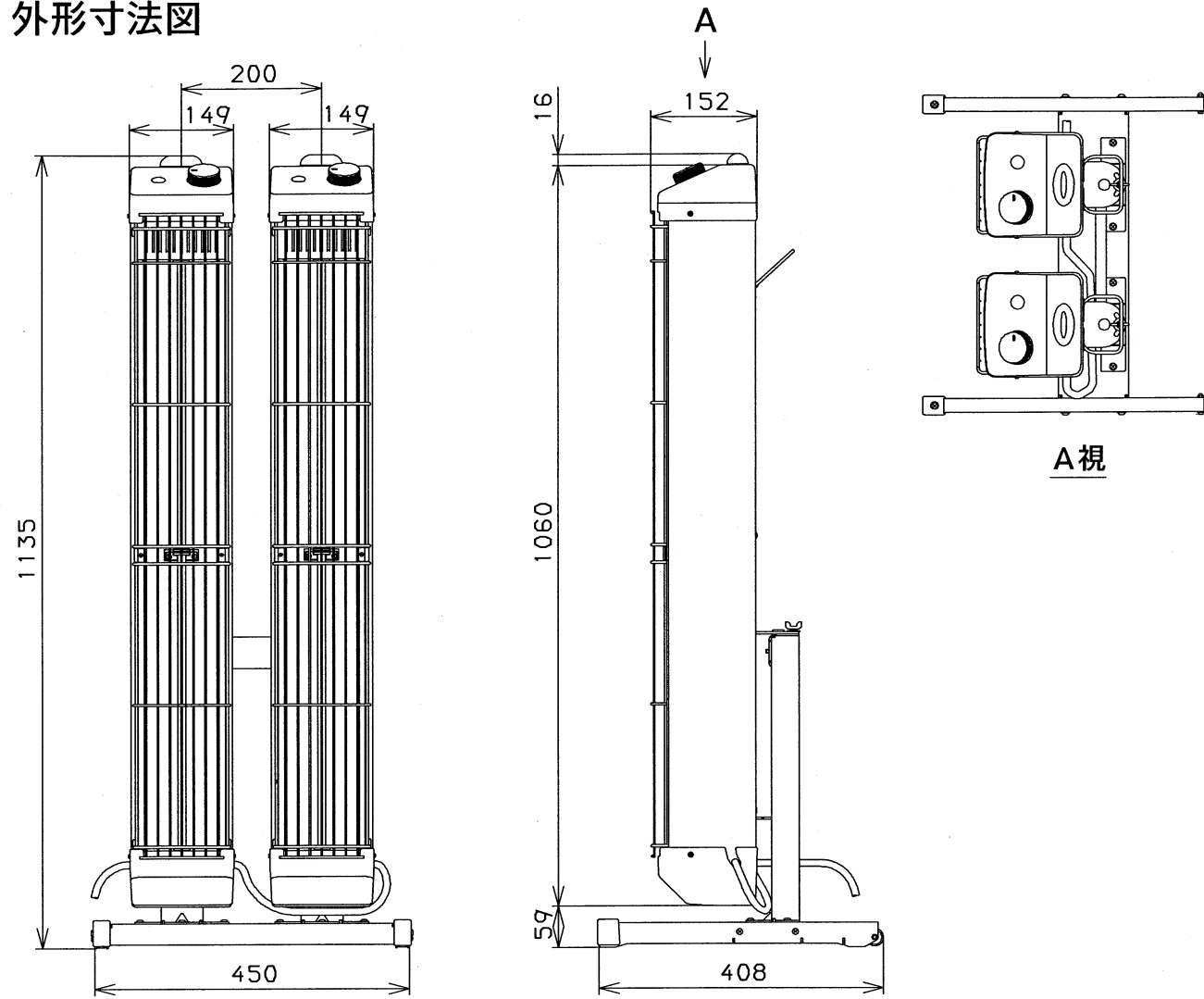

電気回路図

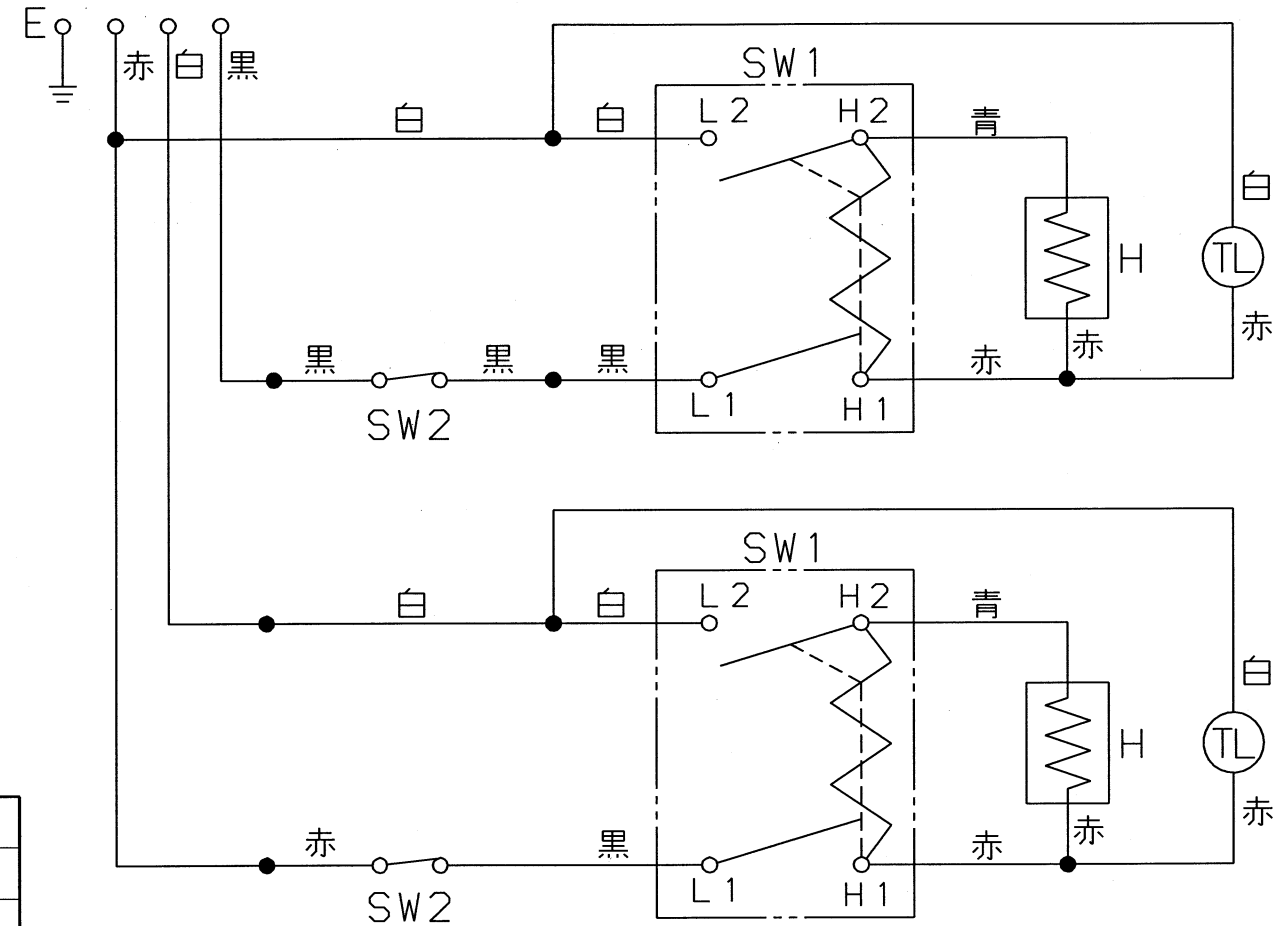

E	アース (D種接地工事)	H	シーズヒータ
SW1	ヒータスイッチ	TL	運転ランプ
SW2	転倒安全スイッチ		

仕様

項目	機種	EK-30R	温度調整 (%)	0~100可変	
暖房能力 (kW)		3.0	首振り角度	手動 外向き 40°	
電源 [50/60Hz]		三相200V	外装色	本体パネル	サニーアイボリー
運転電流 (A)		13.0		本体カバー	ダークグレー
消費電力 (W)		3000		スタンド	ブラック
外形寸法 (mm) (スタンド付)	高さ	1135	質量 (kg)	12.8	
	幅	450	備考	専用スタンド付	
	奥行	408		ローラ・取手付	
外形寸法 (mm) (本体)	高さ	1076	オプション	横置きスタンド	
	幅	149		電源ケーブル付	
	奥行	152		電源ケーブル10m	
発熱体本数		2	ASSY品番	479000-5620	

品名	デンソー遠赤外線ヒータ	尺 度
	ENSEKI-EK-30R 仕様書	
製造元	<b>DENSO</b> GAC株式会社	